

# Deckenadapter CMB-VA4/TNXCD

## Datenblatt.

### Kompatibel

mit allen Geräten der ExCam Serie mit den Modellschlüsseln T08/T10-VA4/TNXCD.

### Daten.

#### Mechanische Eigenschaften

Material:	Edelstahl
Gewicht:	ca. 12,0 kg
Größe:	BxHxT 290x190x220
Traglast:	50 kg

#### Lieferumfang

inklusive  
-4 Schrauben M8x12  
-5 Schrauben M8x16  
-9 Unterlegscheiben M8

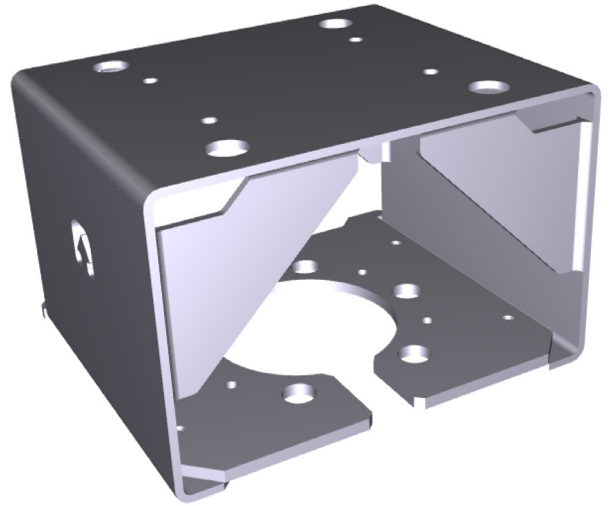

### Abmessungen [mm].

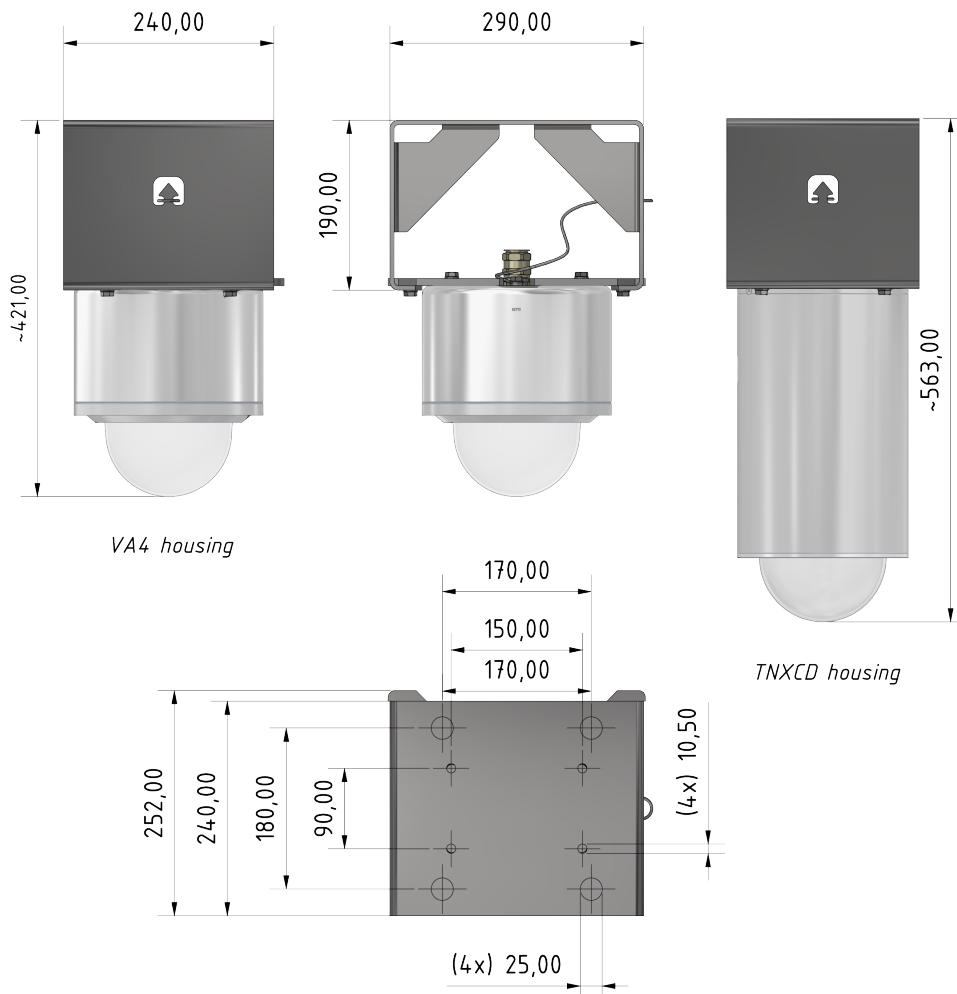

 **SAMCON**  
Prozessleittechnik GmbH

Schillerstrasse 17  
D-35102 Lohra-Altenvers

info@samcon.eu  
T: +49 6426 9231-0  
F: +49 6426 9231-31